



NSL

Cortador vertical semi-automático.

Fatiador vertical para o corte de fatias de carne com ou sem osso, perfeitamente paralelas, graças ao sistema de corte multilâminas Grasselli.

Extrema precisão e qualidade mesmo com as espessuras mais finas, para além de alta produtividade e altos rendimentos: o padrão de mercado para cortadores verticais para carne fresca.

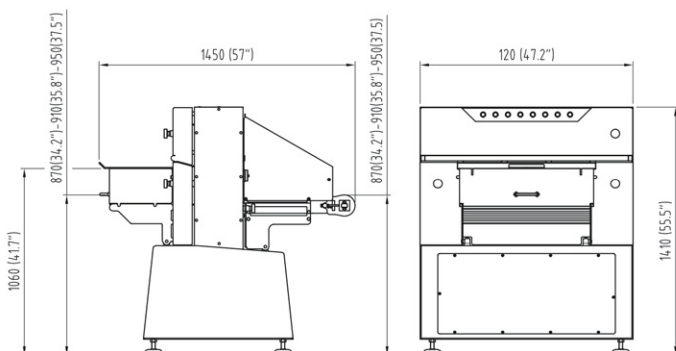

INFORMAÇÃO TÉCNICA

Versão	NSL 400	NSL 600	NSL 800	NSL 1000
Altura	1410 mm	1410 mm	1410 mm	1410 mm
Largura	986 mm	1200 mm	1382 mm	1558 mm
Profundidade	1450 mm	1450 mm	1450 mm	1595 mm
Peso	590 Kg	700 Kg	810 Kg	920 Kg
Potencia do motor	4,2 / 5,5 Kw	4,2 / 5,5 Kw	5,5 Kw	5,5 Kw
Nível do ruído	68 db	68 db	68 db	68 db
Largura máxima de trabalho	396 mm	610 mm	792 mm	990 mm
Circuito de controle do utilizador	24 V	24 V	24 V	24 V
Passo mínimo de fatiamento com osso	10 mm	10 mm	10 mm	12 mm
Passo mínimo de fatiamento sem osso	2,5 mm	3 mm	6,5 mm	10 mm
Consumo de ar	30 l/min	30 l/min	30 l/min	30 l/min



NSL

Cortador vertical semi-automático.

Benefícios

Ideal para múltiplas aplicações

O padrão de mercado em cortadores verticais com centenas de máquinas vendidas em todo o mundo, NSL é capaz de cortar produtos frescos a temperatura positiva ou congelados à superfície (até -4 -5 graus), tanto com ou sem osso, sem a produção de lascas.

Poupe tempo nos ajustes mecânicos

Sistema opcional de troca rápida de lâminas para mudar todo o conjunto de lâminas em poucos minutos, também facilitado pelo sistema automatizado de tensionamento de lâminas.

Extremamente adaptável para o máximo desempenho

Com uma vasta gama de opções de corte, os parâmetros de corte NSL podem ser ajustados para permitir a quantidade máxima de produto cortado.

Produtividade comprovada no terreno

A NSL provou que pode atingir uma capacidade de corte de até 2.000 kg/h, dependendo das condições do produto.

Soluções especiais disponíveis a pedido

A câmara de corte pode ser personalizada para satisfazer características específicas do produto, por exemplo, com espessuras de corte diferenciadas.

Opção de alimentação por empurrador

A NSL pode ser equipada com empurradores personalizados, concebidos para se adaptarem à forma e posição do carregamento, com o objetivo de alcançar um resultado final de fatias precisas agrupadas de acordo com a aparência do produto original.

Opção BI

Versão BI disponível para produtos com osso, com um sistema de prensagem fracionada do produto.

De fácil higienização sem utensílios

Obtém-se uma higienização perfeita sem qualquer utensílio necessário tanto para a lavagem como para a substituição das lâminas.

Construção sólida

O chassis da máquina é construído em aço inoxidável não radioativo testado e certificado para assegurar uma higiene superior e longevidade.

